

Vlakzuig-dompelpomp voor schoon en vervuild water

Chromatic C240W Flat

Toepassing

Pomp voor het verpompen van schoon- of licht vervuild water. Voor vlakafzui- ging tot op ca. 2 mm restwaterstand. Ontwatering van kelders, droog houden van putten, schachten en ruimten. Afvoer van vuilwater in kelderruimten (bijv. wasbak, douche, wasmachine). Leegpompen van opvangreservoirs. Noodpomp bij overstromingen. Door de koelmantel met bovenliggende persaan- sluiting is een uitstekende motorkoeling bij een lage waterstand (slurpbedrijf) gegarandeerd.

Opstelling: stationair of transportabel.

Medium: Schoon- of vuilwater met vas- te bestanddelen tot 3 mm korrelgrootte. Max. temperatuur van het medium: 35 °C, kortstondig tot 60 °C.

Bedrijfswijze: Continu bedrijf (S1), bij mediumtemperatuur 36 - 60°C: intermit- terend bedrijf (S3 30%).

Constructie

Volledig onderdompelbare pomp bestaande uit:

Pomp: Eentraps centrifugaalpompe met verticale persaanluiting.

Waaier: Open meerkanaalwaaier, vrije doorlaat 3 mm.

Motor: Drukwaterdichte, mediumge- koelde motor. Roestvrijstalen motor- huis. Isolatieklasse B, beschermklasse IPX8. Thermovoeler voor het bewaken van de temperatuur in de wikkeling. Aansluitkabel: H07RN8-F 3G1.

As/Lagers: Overgedimensioneerde chroomstalen motoras, blijvend ge- smeerde wentellagers.

Afdichting: 3-voudige asafdichtingen en afdichtingsvlak met keramische coating.

Capaciteit

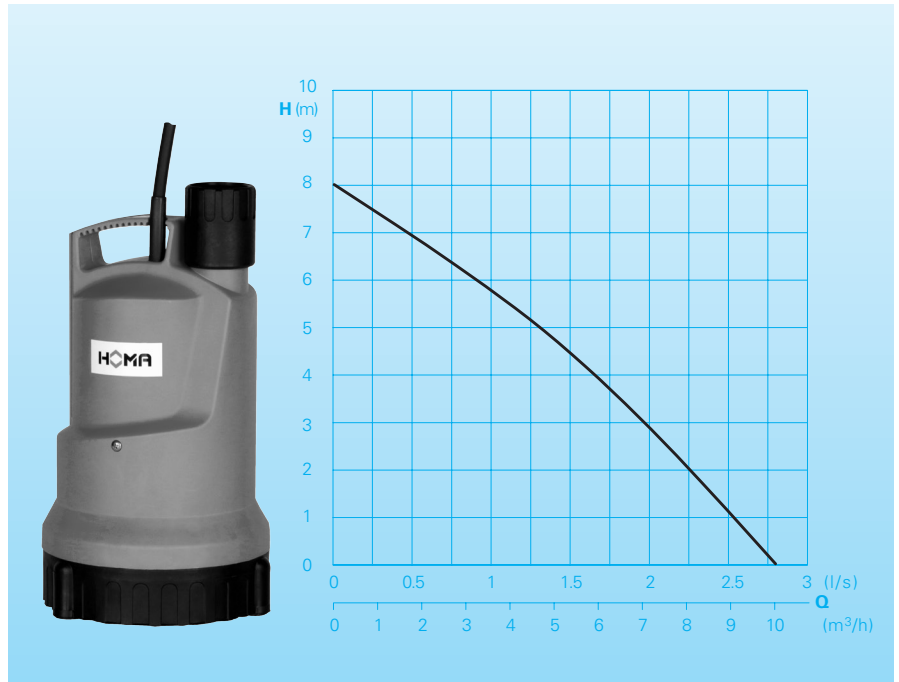

Technische gegevens

Pomptype	Motorvermogen		Spanning 50 Hz (V)	Nom stroom (A)	Gewicht (kg)
	P ₁ (kW)	P ₂ (kW)			
C240 W Flat	0,50	0,25	230/1Ph	2,2	5,0

Toerental: 2850 omw/min

Persaanluiting: G1 1/4

Materialen

Motorhuis, motoras, bouten	Roestvrij staal
Zuigkorf, buitenbehuizing, waaier, drukdeksel	Slagvaste kunststof
Elastomeren	NBR

Leveringsomvang

Pomp met dubbele mof G 1 ¼ incl. dichtring en slangaansluiting, 10 m aansluitkabel en netstekker.

Installatievoorbeeld en afmetingen (alle maten in mm)

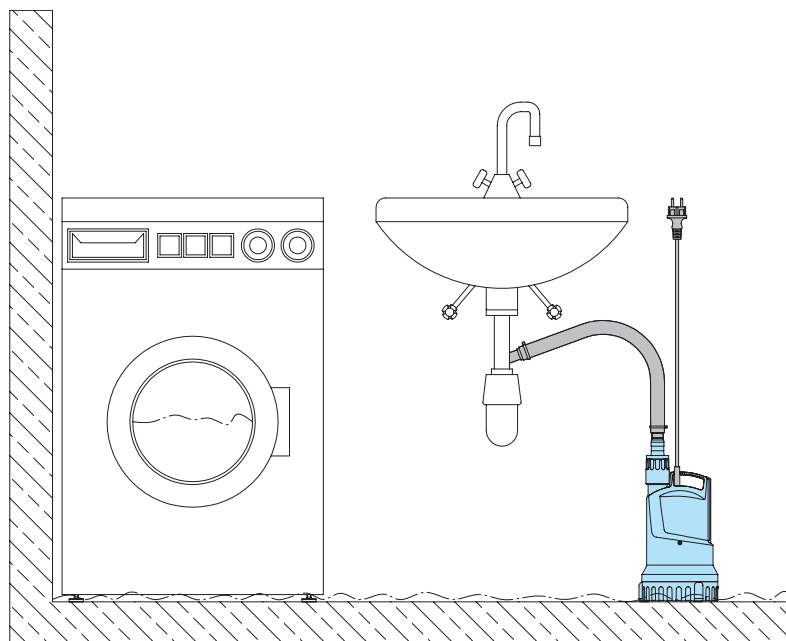
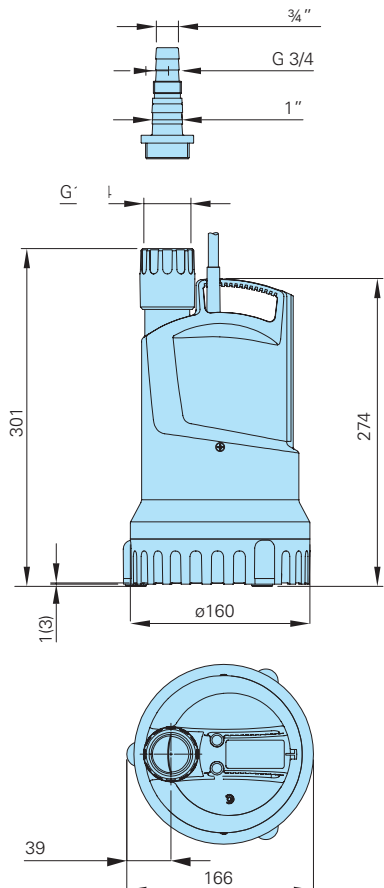

Toebehoren

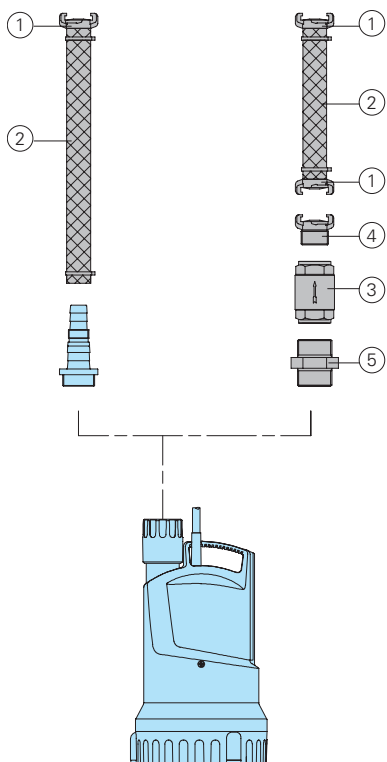

Omschrijving	Maat	Art.-nr.
① Slangkoppeling, messing	1"	2003313
	¾"	2003413
② PVC-slang, per m	1" Ø 25 mm	2621000
	¾" Ø 19 mm	2620700
Kunststof-spiraalslang, per m	1" Ø 25 mm	2632025
	¾" Ø 19 mm	2632019
Slangklem	¾" - 1"	2302330
③ Terugslagklep, messing	R1¼"	2009027
④ Vaste koppeling, messing	R1¼"	2005413
⑤ Dubbelnippel, messing	R1¼"	2009019
○ Aardlekschakelaar, 2-polig, Fi 16/0,03 A		1561160

HOMA
P O M P E N T E C H N I E K

HOMA Pompen B.V.
Postbus 214, 4200 AE Gorinchem,
Technieweg 16, 4207 HD Gorinchem
Tel. +31(0)183/62 22 12, Fax +31(0)183/62 01 93
e-mail: info@homapompen.nl, www.homapompen.nl